



軟管充填封尾機

TK850-HAO PE/Laminated Tubes
(For both round and oval tubes)

Kentex



Kentex Group

KENTEX PACKING MACHINERY CO., LTD.

京倫創立於 1984 年，一直致力於生產軟管充填封尾機。超過 30 年的經驗及不斷創新與進步，持續提供品質優良、穩定生產、簡易保養的機台，以符合客戶需求。我們的最高宗旨是“精益求精、客戶滿意”。

應用範圍：低、中、高黏的各項產品
涵蓋：

- » 藥品：藥膏…
- » 化妝品：乳液、洗面乳、唇蜜…
- » 食品：煉乳、巧克力醬…
- » 化工：silicone…
- » 其他：染髮劑、牙膏…



機台特色：

- » 機械式傳動
- » 強化性結構
- » 穩定運轉
- » 精確充填
- » 充填符合 cGMP 標準
- » 簡易拆卸更換尺寸及維修



模座上升式充填

充填 PUMP 抽取指定容量，模座上升，使噴嘴達到軟管底部，由下向上充填，邊充邊降，減少內容物氣泡及飛濺。

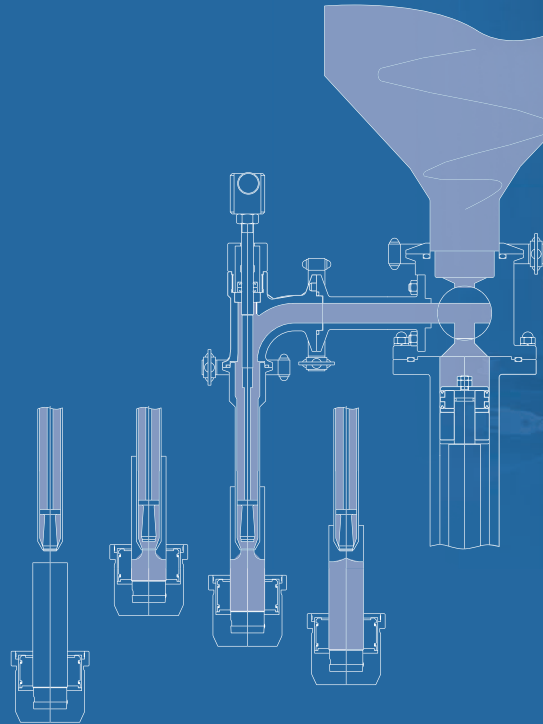

軟管封尾樣式

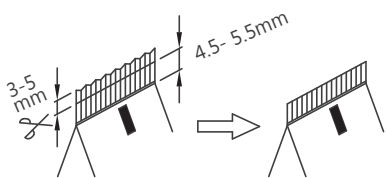

平行型

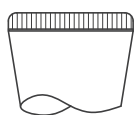

R型

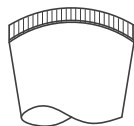

圓弧型

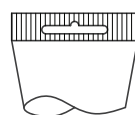

垂吊型



波浪型



足型

熱空氣軟管熔接系統

- » 溫控精確
- » 簡易設定
- » 熱空氣不影響充填物品質
- » 自動偵測軟管並下降加溫熔接
- » 有效率的生產

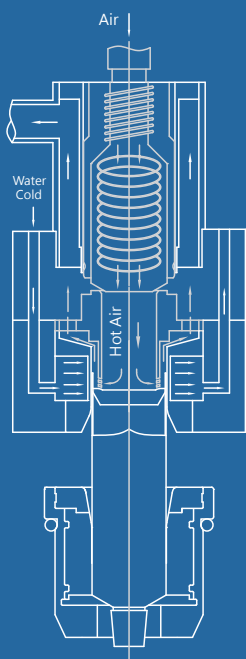



K650-HA

- » 手動插管
- » 自動定位
- » 下降式充填機構

標準配備：

- » 斜板式軟管導入裝置
- » 軟管定位
- » 與原料接觸部分採不鏽鋼 SUS#316L，其他工作臺為 SUS#304
- » 與軟管接觸部分以鋁合金製造
- » 50 公升不鏽鋼單層儲料桶
- » 充填噴嘴樣式：切斷，倒吸，氣切，倒切
- » 上升式充填機構
- » 遠端線控開關
- » 自動排出
- » 單面或雙面印字
- » 變頻調速
- » PLC 控制
- » 安全警示燈 & 警報器
- » 客戶指定電壓
- » 工具箱
- » 機台包含一套產品規格配件

選購配備：

- » 軟管儲存槽及整列分配器
- » 不鏽鋼外殼
- » PVC 安全護罩
- » 不同軟管規格搭配：模座，內加熱外冷卻模具及導入設備
- » 液晶觸控螢幕
- » 50 公升雙層儲料保溫桶 (含溫控熱水循環 pump)
- » 可調速獨立攪拌器 (RPM 10 – 30 / 分鐘)
- » 原料輸送液位自動控制
- » 軟管清潔設備
- » 特殊造型切尾
- » 循環式液體用冷卻機
- » 批碼鋼字
- » 符合 cGMP 標準的 IQ, OQ, PQ, 文件

TK850-HAO

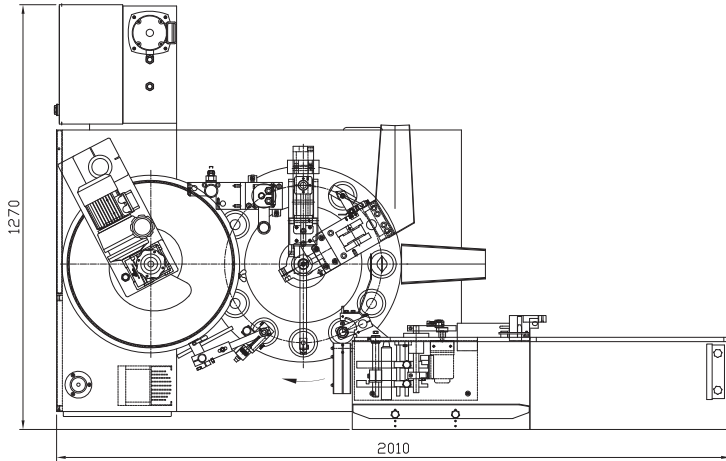

K650-HA

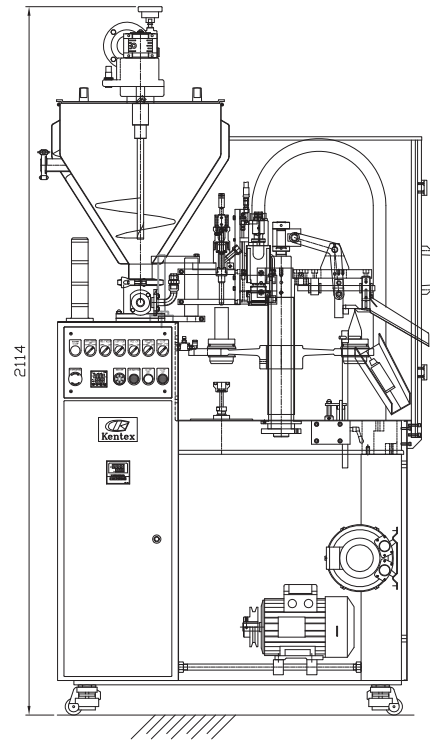
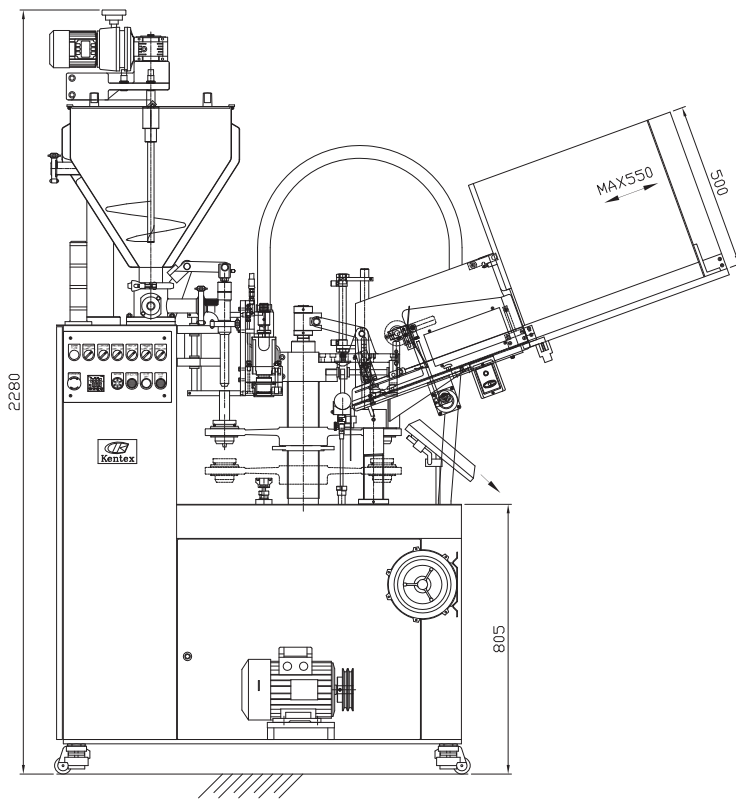
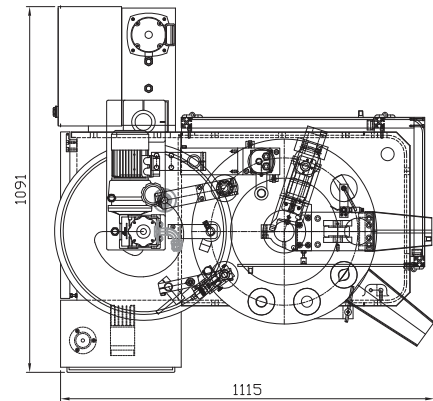

※ 我們保有修改以上內容的權利



Kentex Group

京倫精機工業有限公司

地址：24158 新北市三重區興德路 100 號 6 樓

電話：+886-2-2999 1688 / 2995 2080

傳真：+886-2-2995 5425 / 2999 8796

E-mail: kentexco@kentex-mc.com

Web: www.kentex-mc.com