



軟管充填封尾機

TK800-M Aluminum Tubes

Kentex



Kentex Group

KENTEX PACKING MACHINERY CO., LTD.

京倫創立於 1984 年，一直致力於生產軟管充填封尾機。超過 30 年的經驗及不斷創新與進步，持續提供品質優良、穩定生產、簡易保養的機台，以符合客戶需求。我們的最高宗旨是“精益求精、客戶滿意”。

應用範圍：低、中、高黏的各項產品
涵蓋：

- » 藥品：藥膏…
- » 化妝品：乳液…
- » 食品：煉乳、巧克力醬…
- » 化工：AB 膠、強力膠、silicone…
- » 其他：染髮劑、牙膏…



機台特色：

- » 機械式傳動
- » 強化性結構
- » 穩定運轉
- » 精確充填
- » 充填符合 cGMP 標準
- » 簡易拆卸更換尺寸及維修



模座上升式充填

充填 PUMP 抽取指定容量，模座上升，使噴嘴達到軟管底部，由下向上充填，邊充邊降，減少內容物氣泡及飛濺。

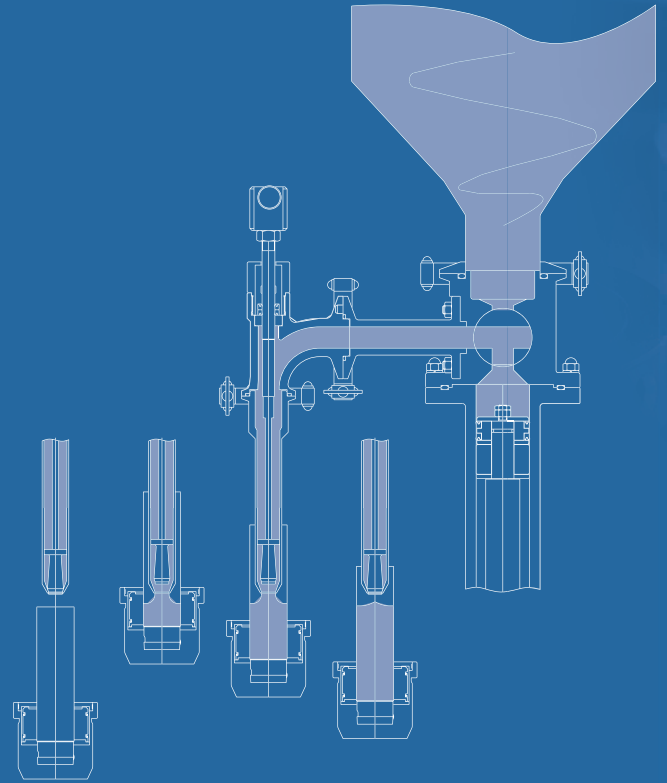

軟管折尾樣式

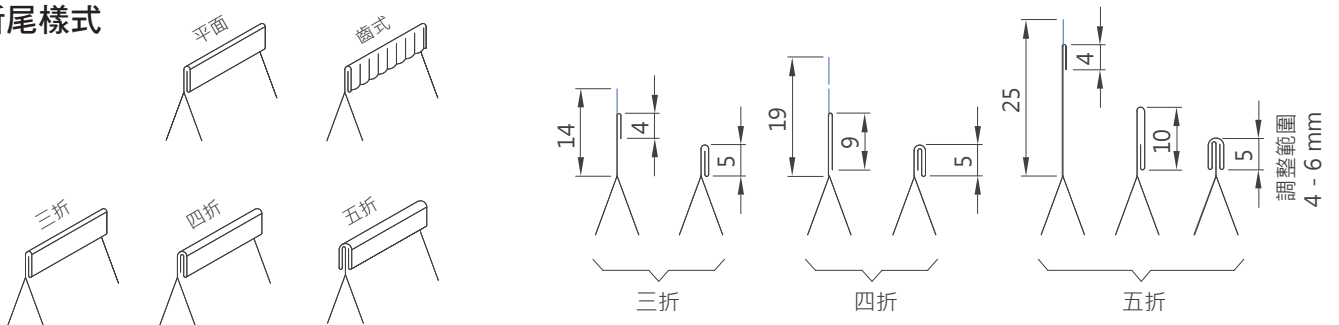





TK800-M

- » 全自動設備
- » 一人操作
- » 上升式充填機構



K600-M

- » 手動插管
- » 自動定位
- » 下降式充填機構



TK800-MN

- » 特別用於染髮劑
- » 密閉式儲料桶
- » 氮氣微調設備
- » 保護充填物不被氧化

TK800-M

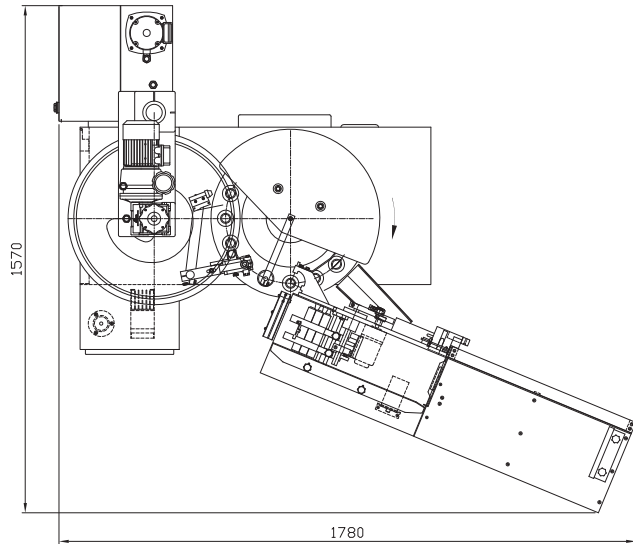

K600-M

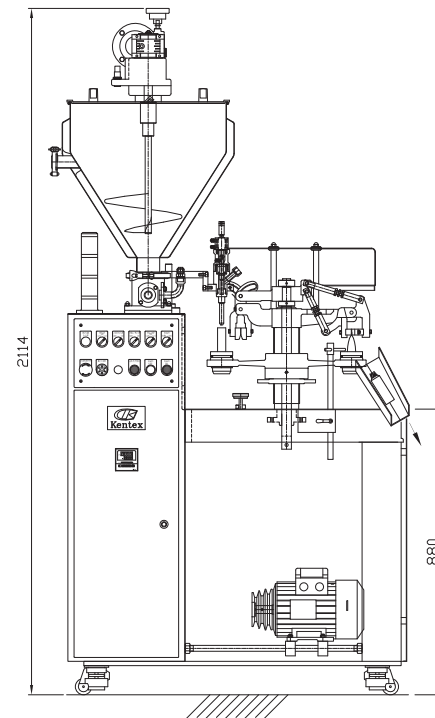
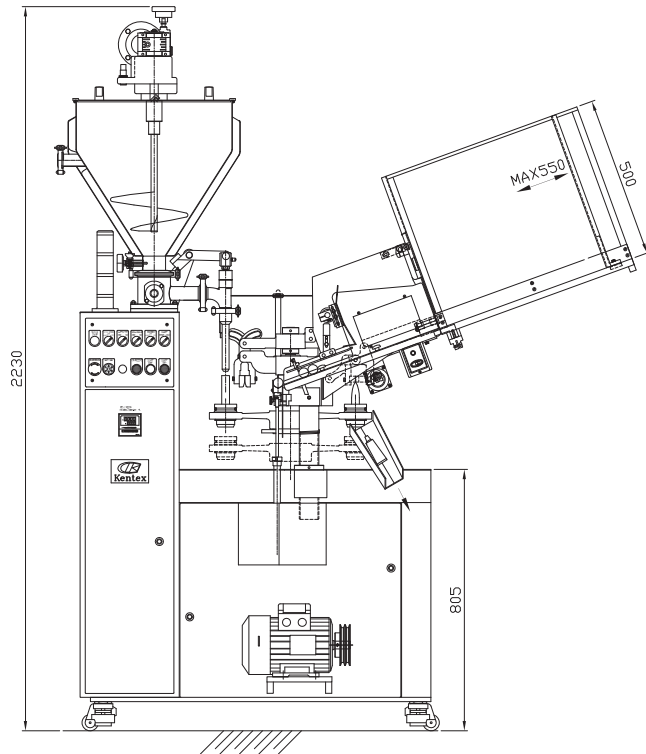
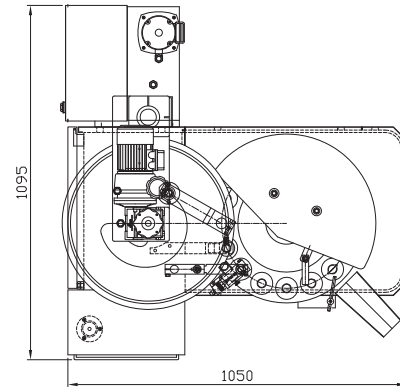

※ 我們保有修改以上內容的權利



Kentex Group

京倫精機工業有限公司

地址：24158 新北市三重區興德路 100 號 6 樓

電話：+886-2-2999 1688 / 2995 2080

傳真：+886-2-2995 5425 / 2999 8796

E-mail: kentexco@kentex-mc.com

Web: www.kentex-mc.com